

# 練り製品包装フィルム用ミシン目カッター

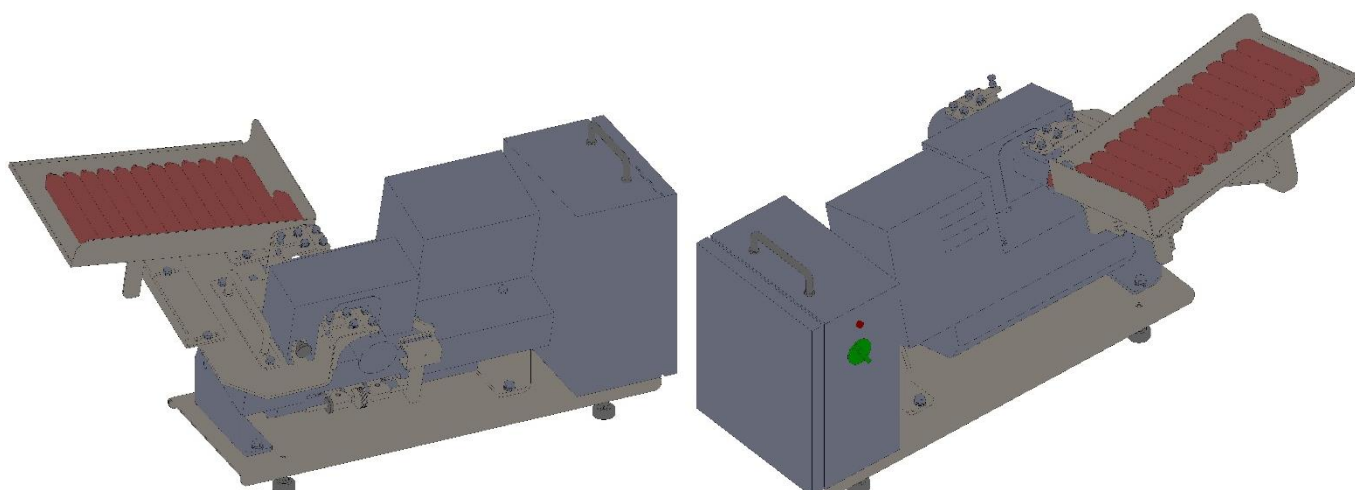

## 概要：

練り製品の包装フィルムにミシン目カットを行う装置です。フィルムの除去作業を素早く効率よく行うため、食品工場などで利用されています。

- カッター部安全カバーとカッター部は容易に分解、洗浄が可能のため、衛生的。
- インターロック機構により、カッター部安全カバー装着時のみモーターが動作します。
- カッター駆動軸はラビリンス構造で水が侵入しにくい構造。
- カッター間隔を調整ダイヤルにより簡単に調整可能。

## 仕様：

対応サイズ	Φ28～Φ16（それ以外のサイズは別売り部品交換により対応可）
処理速度	30本/分程度
電源	60W 三相 200V（又は单相 100V）
安全カバー	インターロック付き（防水仕様）
材質	外装 ステンレス（SUS304） ベアリング ステンレス（SUS304）

※本製品の仕様、外観及び価格等は改良のため予告なく変更することがあります。

※カットしたい製品の相談も受け賜っております。お気軽にご相談下さい。

## 代理店



## 株式会社 大神

〒840-2222

佐賀県佐賀郡東与賀町大字飯盛中大搦2635

TEL 0952-45-5131(本社)

FAX 0952-45-5132

TEL 0952-45-5248(営業部 技術部)

FAX 0952-45-5135

U R L <http://www.daishin-sa.co.jp>

E-mail [daisin@mocha.ocn.ne.jp](mailto:daisin@mocha.ocn.ne.jp)